

VARTA® THE ORIGINAL.

Our products and services.
Catalogue produits et services.



**UPDATED PRODUCT RANGE:
READY FOR ELECTRIC VEHICLES.**

**GAMME DE PRODUITS MISE À JOUR:
PRÊTE POUR LES VÉHICULES HYBRIDES ET ÉLECTRIQUES.**

The extensive range of VARTA products and service solutions gives your business the power to succeed.

La vaste gamme de produits et de services VARTA donne à votre entreprise toute l'énergie nécessaire au succès.



WHY YOU CAN TRUST VARTA®

VARTA batteries are designed to deliver exceptional power. And to do their job for a very long time!

PROVIDING PRECISION ✓

Our engineers put expertise and precision into each and every VARTA battery. So when you choose VARTA, you go for reliable precision technology that delivers best-in-class manufacturing quality.

LONG LIFETIME ✓

No other batteries are constructed quite like VARTA batteries. Innovative engineering such as the PowerFrame® technology guarantees best performance and long lifetimes. VARTA batteries are built to perform and to last. No matter what the climate conditions.

GLOBALLY TRUSTED ✓

The VARTA brand has a history going back more than 125 years. VARTA batteries are factory-fitted by major car makers and trusted by drivers around the world.

POURQUOI VOUS POUVEZ FAIRE CONFIANCE À VARTA

Les batteries VARTA sont conçues pour fournir une puissance exceptionnelle. Et pour fonctionner très longtemps!

VECTEUR DE PRÉCISION ✓

L'expertise et la précision de nos ingénieurs se retrouvent dans chacune des batteries VARTA. En choisissant VARTA, vous optez pour une technologie de précision fiable qui fournit la meilleure des qualités de fabrication.

LONGUE DURÉE DE VIE ✓

Aucune autre batterie n'est aussi évoluée qu'une VARTA. Une ingénierie innovante telle que la technologie PowerFrame garantit les meilleures performances possibles et des durées de vie élevées. Les batteries VARTA sont conçues pour des performances durables. Peu importent les conditions climatiques.

RENOMMÉE MONDIALE ✓

L'histoire de la marque VARTA remonte à plus de 125 ans. Les batteries VARTA équipent de série les véhicules des plus grands constructeurs automobiles et ont la confiance des automobilistes du monde entier.

POWERFRAME®

THE PROMISE OF TRUE STRENGTH

BE SURE TO RECOMMEND A BATTERY WITH POWERFRAME TECHNOLOGY.

It's stronger, more durable and keeps our customers going. Plus, the manufacturing process is more environmentally friendly, using 20 % less energy and emitting 20 % fewer greenhouse gases.

PATENTED STAMPED GRID DESIGN

Regular grids are die-cast or stretched to form. This leaves weak spots in the material and makes it vulnerable. Not so the PowerFrame Grid. It is stamped grid, which guarantees superior robustness.

CONCEPT BREVETÉ DE GRILLE ESTAMPÉE

Les grilles classiques sont moulées sous pression ou étirées. Cela affaiblit certains points de la matière et la rend vulnérable. Ce n'est pas le cas de la grille PowerFrame. Elle est estampée pour garantir une robustesse supérieure.

RELIABLE POWER

Constant power flow during the whole life cycle.

PUISSANCE FIABLE

Puissance constante sur tout le cycle de vie.

STRONG STRUCTURE

A robust design for minimised corrosion.

STRUCTURE ROBUSTE

Design robuste pour une corrosion réduite.

POWERFRAME

LA PROMESSE D'UNE RÉSISTANCE ACCRUE

PENSEZ À RECOMMANDER UNE BATTERIE À TECHNOLOGIE POWERFRAME.

Plus robuste et plus durable pour assurer la mobilité de nos clients. Sans oublier que le processus de fabrication est plus écologique car il utilise 20 % d'énergie en moins et émet 20 % de gaz à effet de serre en moins.



ORIGINAL SPARE PART

WORLDWIDE LEADER FOR AUTOMAKERS AND RETAILERS

Original matching spare parts in line with BER 1400/2002/ EC

LEADER MONDIAL POUR LES CONSTRUCTEURS AUTOMOBILES ET LES REVENDEURS

Pièces détachées d'origine conformes REC 1400/2002/CE

POWERFRAME GRID AT THE HEART OF EVERY VARTA BATTERY

The promise of true strength.

GRILLE POWERFRAME AU CŒUR DE TOUTES LES BATTERIES VARTA

La promesse d'une résistance accrue.



VARTA® SILVER DYNAMIC AGM: THE START-STOP BENCHMARK – READY FOR ELECTRIC VEHICLES.

The VARTA Silver Dynamic AGM (Absorbent Glass Mat) stands for unparalleled performance. It is the perfect choice for the highest energy demands – whether for powering well equipped vehicles with Start-Stop technology or supporting the 12 Volt electrical system of battery electric or hybrid electric vehicles. VARTA Silver Dynamic AGM are made in Germany to the highest manufacturing standards in the world's largest AGM plant.

- ▶ The benchmark for high-level Start-Stop systems
- ▶ Ready for electric and hybrid electric vehicles (xEV)
- ▶ 3x the cycle life compared to conventional batteries



Made in Germany

Manufactured to the highest quality standards in the world's largest AGM production plant.



Patented PowerFrame® Grid

For reliable starting power, fast recharging, and higher corrosion resistance.



Fulfills OE requirements

"Like-for-like" replacement or upgrade of the battery sold in the Original Equipment channel.



Best Start-Stop performance

An AGM kicks in earlier, works harder and lasts longer ensuring the highest fuel savings in Start-Stop systems.



xEV-ready

VARTA batteries ensure safety and reliability for current and future key vehicle demands, independent from the drivetrain.

VARTA® BLUE DYNAMIC EFB: THE SOLID CHOICE FOR ENTRY LEVEL START-STOP SYSTEMS.

Entry level start-stop systems are usually equipped with an EFB (enhanced flooded battery). The Blue Dynamic EFB is an exact "like-for-like" replacement choice. It's outperformed only by the Silver Dynamic AGM to increase fuel savings, reduce emissions and increase the reliability of the vehicle comfort functions.

- ▶ Engineered in Germany
- ▶ Ready for entry level start-stop systems
- ▶ 2x the cycle life compared to conventional batteries



Fabriquée en Allemagne

Fabriquée selon les normes de qualité les plus élevées dans la plus grande usine de production d'AGM au monde.



Grille PowerFrame® brevetée

Pour une puissance de démarrage fiable, une recharge rapide et une meilleure résistance à la corrosion.



Répond aux exigences OE

Remplacement « à l'identique » ou upgrade de la batterie vendue dans le réseau d'équipement d'origine.

VARTA® SILVER DYNAMIC AGM: UNE PERFORMANCE INÉGALÉE POUR LES SYSTÈMES START-STOP.

La batterie VARTA Silver Dynamic AGM (Absorbent Glass Mat) est synonyme de performances inégalées. C'est le choix parfait pour les demandes énergétiques les plus élevées – que ce soit pour alimenter des véhicules bien équipés avec la technologie Start-Stop ou pour prendre en charge le système électrique 12 volts des véhicules électriques à batterie ou hybrides. VARTA Silver Dynamic AGM sont fabriqués en Allemagne selon les normes de fabrication les plus élevées dans la plus grande usine AGM au monde.

- ▶ La référence des systèmes Start-Stop de haut niveau
- ▶ Prête pour les véhicules électriques et hybrides électriques (xEV)
- ▶ 3 fois le cycle de vie des batteries traditionnelles

VARTA® BLUE DYNAMIC EFB: LE MEILLEUR CHOIX POUR LES SYSTÈMES START-STOP SIMPLE.

Les systèmes Start-Stop d'entrée de gamme sont généralement équipés d'une batterie EFB (enhanced flooded battery). La Blue Dynamic EFB est un choix de remplacement « à l'identique » judicieux. Elle n'est surpassée que par la Silver Dynamic AGM pour augmenter les économies en carburant, réduire les émissions et augmenter la fiabilité des fonctions de confort du véhicule.

- ▶ Développée en Allemagne
- ▶ Conçue pour les systèmes Start-Stop entrée de gamme
- ▶ Un cycle de vie 2 x plus long comparativement aux batteries conventionnelles

VARTA® SLI RANGE: THE RIGHT CHOICE FOR NON-START-STOP SYSTEMS.

Conventional batteries, i.e. flooded lead-acid batteries, are the most common battery type. This technology is often referred to as SLI, named after what used to be the battery's main purpose in a car: Starting, Lighting, Ignition.

Note that "the most common battery type" means batteries that cars all over the world are still equipped with, while only about 10% of newly manufactured cars in Europe today are fitted with conventional batteries, as all other vehicles come with modern start-stop technology.

All VARTA SLI batteries come with VARTA quality.

- ▶ PowerFrame® grid technology delivers reliable cold-cranking power and long-term performance
- ▶ Engineered in Germany

GAMME SLI VARTA®: LE BON CHOIX POUR LES SYSTÈMES NON START-STOP.

Les types de batterie les plus courants sont les batteries conventionnelles ou batteries plomb-acide liquides. Cette technologie est souvent appelée « SLI », en référence à son utilisation principale sur une voiture : Starting, Lighting, Ignition (démarrage, éclairage et allumage).

Notez que le terme « type de batterie le plus courant » sous-entend les batteries encore installées dans les voitures du monde entier tandis que seulement 10% des voitures nouvellement fabriquées aujourd'hui en Europe sont dotées de batteries conventionnelles, tous les autres véhicules étant pourvus de la technologie moderne Start-Stop.

Toutes les batteries VARTA SLI s'accompagnent de la qualité VARTA.

- ▶ La technologie de grille PowerFrame® assure une puissance de démarrage à froid fiable et des performances à long terme
- ▶ Développée en Allemagne



Patented PowerFrame® Grid
For reliable starting power, fast recharging, and higher corrosion resistance.



Grille PowerFrame® brevetée
Pour une puissance de démarrage fiable, une recharge rapide et une meilleure résistance à la corrosion.

Battery	Engineered in Germany	Power Frame®	BER Classification	Applications	Consumers	Cold Cranking Amps
Silver Dynamic	✓	✓	Original spare part	All premium conventional vehicles		
Blue Dynamic	✓	✓	Original spare part	Standard conventional vehicles		
Black Dynamic	✓	✓	Matching spare part	Older vehicles built before 2000		

Batterie	Développée en Allemagne	Power Frame®	Classification BER	Applications	Cons. électriques	CCA
Silver Dynamic	✓	✓	Pièce détachée d'origine	Tout véhicule conventionnel haut de gamme		
Blue Dynamic	✓	✓	Pièce détachée d'origine	Tout véhicule conventionnel standard		
Black Dynamic	✓	✓	Pièce détachée correspondante	Véhicules plus anciens, fabriqués avant 2000		

VARTA PROMOTIVE AGM.

VARTA PROMOTIVE EFB.



VARTA ProMotive AGM:

- ▶ 6 times the cycle life compared to conventional batteries
- ▶ For advanced hoteling functions with parking cooler/heater
- ▶ Designed for end-of-frame installation (EURO 5/6) due to highest vibration resistance

Unlock your trucks' full potential.

VARTA ProMotive AGM is designed for heavy commercial vehicles. It is the only battery for unlocking the highest demanding applications and power consuming functions including the parking cooler/heater without the battery wearing out and causing downtime.

VARTA ProMotive AGM:

- ▶ Durée de vie multipliée par six par rapport aux batteries conventionnelles
- ▶ Fonctions hôtel avancées, y compris climatiseur et chauffage au stationnement
- ▶ Conçue pour un montage en fin de trame (EURO 5/6) grâce à une meilleure résistance aux vibrations

Libérez le plein potentiel de votre poids lourd.

La batterie VARTA ProMotive AGM est conçue pour les poids lourds. C'est la seule batterie permettant une utilisation optimale des applications les plus énergivores, y compris les fonctions climatiseur et chauffage au stationnement, sans épuiser la batterie et donc sans temps d'arrêt.

VARTA ProMotive EFB:

- ▶ 3 times the cycle life compared to conventional batteries
- ▶ For hoteling functions
- ▶ Designed for end-of-frame installation (EURO 5/6) due to highest vibration resistance

Unlock your trucks' full potential.

The VARTA ProMotive EFB is designed for heavy commercial vehicles. It is made for high energy demands while coping with overnight stays in vehicles with standard hoteling functions. This makes it the right choice for TCO savings.

VARTA ProMotive EFB:

- ▶ Durée de vie multipliée par trois par rapport aux batteries conventionnelles
- ▶ Prise en charge des fonctions hôtel
- ▶ Conçue pour un montage en fin de trame (EURO 5/6) grâce à une meilleure résistance aux vibrations

Libérez le plein potentiel de votre poids lourd.

La batterie VARTA ProMotive EFB est conçue pour les poids lourds exigeants. Elle permet de satisfaire les besoins énergétiques les plus importants, y compris les fonctions hôtel, ce qui en fait un choix idéal pour optimiser le CTP.



Patented PowerFrame® grid for reliable starting power, fast recharge and corrosion resistance.

Grille PowerFrame® brevetée assurant une puissance de démarrage fiable, une recharge rapide et une grande résistance à la corrosion.



Highest vibration resistance.

Meilleure résistance aux vibrations.



Patented PowerFrame® grid for reliable starting power, fast recharge and corrosion resistance.

Grille PowerFrame® brevetée assurant une puissance de démarrage fiable, une recharge rapide et une grande résistance à la corrosion.



Fulfils all of the requirements of governmental regulations on higher emission standards.

Satisfait à toutes les exigences, réglementations et normes en matière d'émissions.



Meets all original criteria of the commercial vehicle manufacturer.

Répond à tous les critères d'origine du constructeur de véhicules poids lourds.



Fulfils all of the requirements of governmental regulations on higher emission standards.

Satisfait à toutes les exigences, réglementations et normes en matière d'émissions.



Meets all original criteria of the commercial vehicle manufacturer.

Répond à tous les critères d'origine du constructeur de véhicules poids lourds.



Suitable for end-of-frame installation.

Convient à un montage en fin de trame.



For advanced hoteling functions with parking cooler/heater.

Fonctions hôtel avancées, y compris climatiseur et chauffage en stationnement.



Suitable for end-of-frame installation.

Convient à un montage en fin de trame.



Highest vibration resistance.

Meilleure résistance aux vibrations.

VARTA PROMOTIVE SUPER HEAVY DUTY.

VARTA PROMOTIVE HEAVY DUTY.



VARTA ProMotive Super Heavy Duty:

- ▶ Continuous multi-start
- ▶ Cranking and standard electric demands
- ▶ Ideal vibration resistance for urban distribution applications

Unlock your fleet's full potential.

The VARTA ProMotive Super Heavy Duty is made for commercial vehicles with reliable starting power demands. Our VARTA ProMotive Super Heavy Duty comes in OE quality and helps your fleet do its job.

VARTA ProMotive Super Heavy Duty:

- ▶ Démarrages multiples consécutifs
- ▶ Mise en route du moteur et besoins électriques standard
- ▶ Résistance aux vibrations idéale pour les applications de distribution en milieu urbain

Libérez le plein potentiel de votre parc de véhicules.

La batterie VARTA ProMotive Super Heavy Duty est conçue pour les véhicules nécessitant une puissance au démarrage fiable. Proposée en qualité première monte, la batterie VARTA ProMotive Super Heavy Duty vous aide à délivrer des prestations de haute qualité.

VARTA ProMotive Heavy Duty:

- ▶ Continuous multi-start
- ▶ Cranking and standard electric demands
- ▶ Ideal vibration resistance for agricultural and construction vehicles

Unlock your equipment's full potential.

The VARTA ProMotive Heavy Duty delivers reliable power that can handle a high amount of dust and fertiliser while minimising downtime. The perfect choice for TCO savings.

VARTA ProMotive Heavy Duty:

- ▶ Démarrages multiples consécutifs
- ▶ Mise en route du moteur et besoins électriques standard
- ▶ Résistance aux vibrations idéale pour les machines agricoles et les véhicules de construction

Libérez le plein potentiel de votre matériel.

La batterie VARTA ProMotive Heavy Duty assure une alimentation électrique fiable permettant d'assurer le transport d'un volume important de poudre, poussière, gravats et engrais, tout en minimisant les temps d'arrêt. Le choix idéal pour optimiser le CTP.



Patented PowerFrame® grid for reliable starting power, fast recharge and corrosion resistance.

Grille PowerFrame® brevetée assurant une puissance de démarrage fiable, une recharge rapide et une grande résistance à la corrosion.



Vibration resistant.

Grande résistance aux vibrations.



Meets all original criteria of the commercial vehicle manufacturer.

Répond à tous les critères d'origine du constructeur de véhicules poids lourds.



Patented PowerFrame® grid for reliable starting power, fast recharge and corrosion resistance.

Grille PowerFrame® brevetée assurant une puissance de démarrage fiable, une recharge rapide et une grande résistance à la corrosion.



Vibration resistant.

Grande résistance aux vibrations.



Meets all original criteria of the commercial vehicle manufacturer.

Répond à tous les critères d'origine du constructeur de véhicules poids lourds.

VARTA® ProMotive AGM



VARTA Code	Short Code	Ah (20h)	CCA (EN) [A]	Dimensions [mm]			Terminal type	Terminal spacing [mm]	Terminal height [mm]	Terminal width [mm]
				a	b	c				
710 901 120	A1	210	1200	518	276	242	C	3	1	B00

VARTA® ProMotive EFB



VARTA Code	Short Code	Ah (20h)	CCA (EN) [A]	Dimensions [mm]			Terminal type	Terminal spacing [mm]	Terminal height [mm]	Terminal width [mm]
				a	b	c				
690 500 105	B90	190	1050	513	223	223	223	3	1	B00
740 500 120	C40	240	1200	518	276	242	242	3	1	B00

VARTA® ProMotive Super Heavy Duty



VARTA Code	Short Code	Ah (20h)	CCA (EN/IEC) [A]	Dimensions [mm]			Terminal type	Terminal spacing [mm]	Terminal height [mm]	Terminal width [mm]
				a	b	c				
620 045 068	I8	120	680	513	189	223	A	3	1	B00
620 204 068	I8R	120	680	513	189	223	B	4	1	B00
640 400 080	K8	140	800	513	189	223	A	3	1	B03
645 400 080	K7	145	800	513	189	223	A	3	1	B00
650 204 086	L2R	150	860	513	223	223	C	4	1	B00
655 013 090	L2	155	900	513	223	223	A	3	1	B00
670 204 090	M9R	170	900	513	223	223	B	4	1	B00
670 104 100	M9	170	1000	513	223	223	B	3	1	B03
680 108 100	M18	180	1000	513	223	223	B	3	1	B00
690 018 115	M19	190	1150	513	223	223	B	3	1	B00
700 038 105	N2	200	1050	518	276	242	B	3	1	B00
700 204 100	N5R	200	1000	518	276	242	C	4	1	B00
725 103 115	N9	225	1150	518	276	242	C	3	1	B00
740 012 120	E10	240	1200	518	276	242	C	3	1	B00

VARTA® ProMotive Heavy Duty



VARTA Code	Short Code	Ah (20h)	CCA (EN) [A]	Dimensions [mm]			Terminal type	Terminal spacing [mm]	Terminal height [mm]	Terminal width [mm]
				a	b	c				
070 011 030*	E29	70	300	175	167	220	M1	0	1	B00
112 025 051*	I11	112	510	260	175	238	M4	0	1	B01
140 023 072*	K13	140	720	260	175	236	M4	0	1	B01
545 200 030	B39	45	300	210	175	175	T4	0	1	B13
555 064 042	C20	55	420	246	175	190	H5	0	1	B13
566 047 051	D33	66	510	278	175	190	H6	0	1	B03
588 038 068	F10	88	680	350	174	189	H8	0	1	B13
590 040 054	G1	90	540	347	173	234	LOT 7	0	1	B00
590 041 054	G2	90	540	347	173	234	LOT 7	1	1	B00
600 035 060	H4	100	600	413	175	220	D	1	1	B00
600 047 060	H5	100	600	413	175	220	D	0	1	B00
600 123 072	H9	100	720	313	175	205	GB28	0	1	B13
605 102 080	H17	105	800	330	172	240	GR31	9	1	B01
605 103 080	H16	105	800	330	172	240	GR31	9	8	B01
610 013 076	I2	110	760	514	175	210	MAC110	3	1	B03
610 048 068	I5	110	680	347	173	234	LOT7	1	1	B00
610 050 085	I6	110	850	413	175	220	D	0	1	B03
610 404 068	I18	110	680	347	173	234	LOT7	0	1	B01
620 047 078	I9	120	780	347	173	234	LOT7	0	1	B00
620 045 068	I8	120	680	513	189	223	A	3	1	B00
620 109 076	I16	120	760	510	175	235	MAC120	4	1	B03
625 012 072	J1	125	720	345	172	285	WOR7	0	1	B00
625 014 072	J2	125	720	345	172	285	WOR7	1	1	B00
625 023 000	J3	125	950	286	269	230	NATO	2	1	B00
630 014 068	J5	130	680	514	218	208	MAC130	3	1	B00
635 042 068	J8	135	680	360	253	240	12C135	6	1	B11
635 052 100	J10	135	1000	514	175	210	MAC110	3	1	B03
643 033 095	K4	143	950	514	218	210	MAC140	3	1	B03
643 107 090	K11	143	900	508	174	205	MAC132	0	1	B01
654 011 115	M11	154	1150	513	189	223	A	3	1	B00
655 013 090	L2	155	900	513	223	223	B	3	1	B00
655 104 090	L5	155	900	514	218	230	MAC154	4	1	B03
670 043 100	M6	170	1000	513	223	223	B	3	1	B00
680 011 140	M12	180	1400	513	223	223	B	3	1	B00
680 033 110	M7	180	1100	513	223	223	B	4	1	B03
690 033 120	M10	190	1200	513	223	223	B	4	1	B03
690 034 120	L3	190	1200	513	223	223	B	3	1	B03
700 038 105	N2	200	1050	518	276	242	C	3	1	B00
720 018 115	N5	220	1150	518	291	242	C	3	1	B00

* 6 Volt

Technical diagrams / Diagrammes techniques



0 / 6 Volt

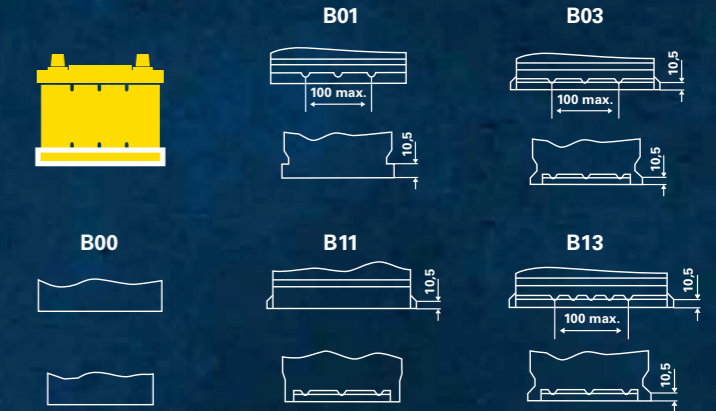
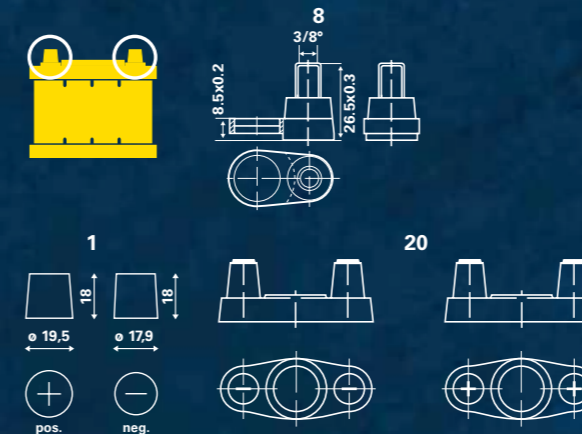
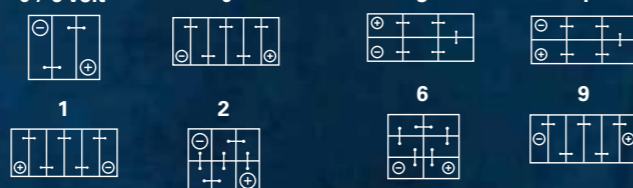

Clarios is the global leader in advanced, low-voltage battery technologies for mobility. We power progress through ever-smarter solutions for virtually every kind of vehicle. With 16,000 employees in over 140 countries, we bring deep expertise to our Aftermarket and OEM partners, and reliability, safety and comfort to everyday lives. We answer to the planet with a rigorous ESG focus – advancing best-in-class sustainability practices and advocating for them across our industry. We recover, recycle and reuse up to 99% of our battery materials. Clarios is a Brookfield portfolio company.

Learn more about Clarios at www.clarios.com



We are constantly improving and working on the efficiency of our supply chain processes to ensure a high quality service for you. To satisfy the continuously growing demand of batteries we opened our new, state of the art distribution center in Plazy, Czech Republic.

With its location close to Prague, the distribution center has an excellent connection to several motorways. This is the biggest and most modern distribution center in the EMEA region so far,

and will replace the 15 warehouses Clarios operated in and around the city of Zakupy in the past. On 23,000m² up to 1.5 million batteries will be stored and prepared for delivery centrally from now on. Our new distribution center had to be designed according to the highest standards in regards to environmental, security and fire protection policies, as well as quality customer service. As the first warehouse in Czech Republic it has been registered with the LEED v4 certification for sustainability.

Export

Clarios Germany
 GmbH & Co. KGaA
 Am Leineufer 51
 30419 Hannover
 Germany

www.varta-automotive.com



CLARIOS